

platný od: 6/30/17

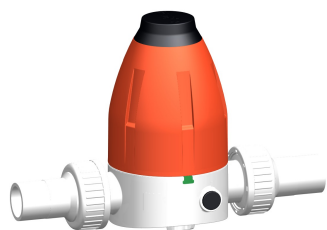

SYGEF Standard Redukční ventil typ 582 Šroubení s hrdly pro svařování natupo metric Bez manometru

Provedení:

- Membrána PTFE/EPDM
- Integrované nerezové montážní závity
- 0.5 - 9.0 bar

0.3 - 3.0 bar na zakázku

Manometer na zakázku

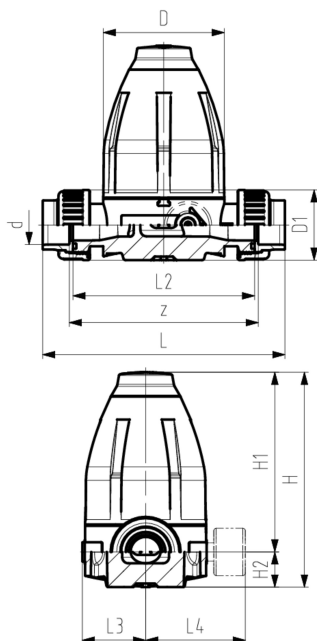

d (mm)	DN (mm)	PN (bar)	O-kroužek FKM kód	SP	Váha (kg)
20	15	10	185 582 512	1	0.830
25	20	10	185 582 513	1	1.710
32	25	10	185 582 514	1	1.760
40	32	10	185 582 515	1	4.750
50	40	10	185 582 516	1	4.840
63	50	10	185 582 517	1	5.140

d (mm)	D (mm)	D1 (mm)	H (mm)	H1 (mm)	H2 (mm)	H3 (mm)	L (mm)	L2 (mm)	L3 (mm)	M	Nejbl. inch (inch)
20	79	43	132	111	21	12	226	120	42	M6	½
25	100	53	177	148	29	14	262	150	53	M6	¾
32	100	60	177	148	29	14	268	150	53	M6	1
40	147	74	251	207	44	21	329	205	76	M8	1 ¼
50	147	82	251	207	44	21	335	205	76	M8	1 ½
63	147	100	251	207	44	21	341	205	76	M8	2

Technické údaje o produktech nejsou závazné. Konstrukční a rozměrové změny vyhrazeny.

Přeloženo z originálu výrobce

PPS Engineering CZ s.r.o., zastoupení Georg Fischer Piping Systems

info@ppsengineering.cz

www.ppsengineering.cz

© PPS 10/2018